

## Els testaments de na Goig, jueva de Girona, habitant de Vic

*Irene LLOP-JORDANA*

Universitat de Vic - Universitat Central de Catalunya

Rebut: 13.05.2022 — Acceptat: 31.05.2022

Quoniam nullus in carne positus mortem evadere potest  
(«Ningú posat en carn pot evadir la mort»)  
ABEV, ACF-4583, f. 8v

**Resum.** Una de les figures més rellevants de la comunitat jueva de Vic als seus inicis va ser Goig. Jueva de Girona, va arribar a Vic uns anys després que s'hi instal·lés la seva germana Regina. Com ella, s'hi va establir amb el marit, els fills i les filles. Va dominar el mercat del crèdit a mitjan segle XIII, i mentre ella tenia una important participació en el préstec, el seu marit, David Canviador, es dedicava a la taula de canvi. Entre l'abundant documentació notarial de la comunitat jueva vigatana tan sols hi ha dos testaments: tots dos són de Goig. L'article repassa la seva trajectòria vital, analitza els seus testaments i ofereix una visió sobre els testaments llatins de dones jueves catalanes. El primer, de 1266, detalla els llegats als fills, les filles i la neta, i inclou la condició que David Canviador no es torni a casar. El segon, de 1283, escrit quan està malalta, és força diferent i mana que el seu marit distribueixi els seus béns entre els seus fills i filles. Constitueix el testament d'una jueva catalana més antic publicat fins ara. Els testaments llatins tenen plena validesa entre els jueus, alhora que també en tenen en tribunals cristians. Són, a més, una mostra de l'aculturació d'aquesta societat.

---

Correspondència: Irene Llop Jordana. Universitat de Vic - Universitat Central de Catalunya. Facultat d'Educació, Traducció, Esports i Psicologia. Carrer de la Sagrada Família, 7. ES-08500 Vic. UE. Tel.: 00 34 938 816 164. A/e: [irene.llop@uvic.cat](mailto:irene.llop@uvic.cat).

**Paraules clau:** Vic, judaisme català, testament, documentació notarial, *Liber Iudeorum*, dones jueves, segle XIII

## The wills of Goig, a Jewish woman from Girona who lived in Vic

**Abstract.** In the early days of the Jewish community of Vic, one of its most notable figures was Goig, a Jewish woman from Girona. She arrived in Vic a few years after her sister, Regina, had taken up residence there. Like Regina, Goig established herself in Vic with her husband, sons and daughters. She dominated the credit market in the mid-13th century. While she was a major moneylender, her husband, David Canviador, was a money changer. The abundant notarial documentation about Vic's Jewish community includes just two wills, both of them made by Goig. This article looks back at her life, analyses her wills, and offers an insight into the Latin wills of Catalan Jewish women. The first of Goig's wills, from 1266, details her legacies to her sons, daughters and granddaughter, and includes the condition that her husband not remarry. The second, from 1283, written when she was ill, is quite different and instructs her husband to distribute her property among their sons and daughters. Goig's will is the oldest published will of a Catalan Jewish woman studied to date. Latin wills had full validity among Jews, as well as in Christian courts, and are evidence of the society's acculturation.

**Keywords:** Vic, Catalan Judaism, will, notarial records, *Liber Iudeorum*, Jewish women, 13<sup>th</sup> century

### 1. Introducció

El 14 d'agost de 1266, una jueva habitant de Vic, na Goig, muller d'en David Canviador, feia testament. La seva última voluntat va quedar registrada entre la documentació notarial vigatana. Uns anys després, ordenaria testament de nou, conservat en el manual de notaris cristians de la vila on vivia i on molt probablement morí.

Sense fonts, no hi ha història. Les fonts permeten conèixer el marc temporal de la presència jueva en un indret determinat, saber quines activitats econòmiques s'hi duïen a terme, delimitar el barri jueu i els espais de la comunitat, i amb una mica de sort fins i tot s'hi poden trobar notícies sobre l'organització social. Pel que fa als individus que van viure, néixer o morir en aquests calls, es poden recuperar els seus noms, les relacions familiars, els aspectes matrimonials, la mobilitat i una aproximació a la demografia d'una comunitat en un moment determinat. La història de les comunitats jueves ha tingut present els

jueus, però no sempre les jueves.<sup>1</sup> Aquestes dones eren les encarregades de preservar i mantenir les tradicions, de complir els rituals i les prescripcions alimentàries, eren essencials en l'àmbit privat i familiar (que també depassaven), tenien un paper clau en la transmissió del patrimoni... Una de les dones amb més protagonisme en el moment de formació de la comunitat jueva vigatana va ser na Goig, una jueva de Girona que s'establí a Vic a mitjan segle XIII, quan ja feia uns anys que hi vivia la família de la seva germana Regina, la primera jueva de Vic. Goig va deixar un important rastre documental que ens permet conèixer la seva família i les seves activitats econòmiques, i destaca perquè és l'única persona de la comunitat jueva de la qual s'han conservat les darreres voluntats. Els dos testaments de Goig són l'objecte d'estudi d'aquest article.

## 2. Na Goig, jueva de Girona, habitant de Vic

Els estudis sobre la comunitat jueva de Vic tenen una llarga trajectòria que ha sigut possible gràcies a l'existència d'un fons documental excepcional. La documentació notarial conservada a l'Arxiu i Biblioteca Episcopal de Vic (ABEV) ha sigut la base fonamental de la majoria dels estudis efectuats sobre aquesta juevia. Els seus manuals notarials i els *Libri Iudeorum* documenten la història d'una petita comunitat jueva que s'establí a Vic a partir del segon terç del segle XIII fins a la seva desaparició el 1391.<sup>2</sup>

La història de na Goig s'emmarca en la primera etapa de la història de la comunitat jueva vigatana. Des de la dècada de 1230, alguns jueus i jueves de

1. L'androcentrisme, la sobregeneralització, el tractament desigual i la insensibilitat de gènere són biaixos de gènere que es poden observar en alguns estudis sobre comunitats jueves, no només de Vic (LLOP, *Vides i veus del call*, p. 68).

2. Els manuals són registres comuns dels notaris, llibres que tenien els esborranys dels originals que posteriorment lliuraven als interessats. Contenen una gran diversitat documental, estan escrits en llatí i a l'ABEV es conserven de forma continuada des de 1230. La primera notícia d'activitat jueva a Vic la trobem al primer manual notarial preservat a l'arxiu, que registra les activitats entre 1230 i 1233 (GINEBRA, *Manual primer*). Els manuals es van especialitzar i es van agrupar per tipologies de documents, i l'escripció de Vic n'és l'exemple més primerenc, amb la separació dels capítols matrimonials i dels testaments des de 1238. La sèrie *Libri Iudeorum* agrupa els manuals que registren contractes en els quals hi ha sempre algun jueu o jueva involucrat; a l'ABEV són importants pel seu volum (26 unitats documentals) i per la seva continuïtat (1264-1354) (GINEBRA, «Els arxius de l'Arxiu», p. 34-54). Altres fonts documentals es troben a l'Arxiu de la Corona d'Aragó i a l'Arxiu Històric de Mojà.

diverses localitats comencen a tenir activitat comercial i de crèdit a Vic, en un context de vitalitat de la vila, i durant la primera meitat del segle XIII s'hi estableixen algunes famílies procedents de les comunitats jueves més properes i que també eren les més importants de Catalunya: Barcelona i Girona. D'aquesta manera, Vic va tenir l'única comunitat jueva en un radi força ampli, d'uns vuitanta quilòmetres, amb una intensa activitat econòmica, fonamentalment préstecs, i una consolidació paral·lela al creixement de la ciutat.<sup>3</sup>

Goig i la seva família van viure en primera persona l'arribada dels primers jueus i jueves a Vic, on van establir la seva residència familiar alhora que altres famílies també s'hi assentaven.

## 2.1. *Vida i família de Goig*

Les dades de la família de Goig i de la seva vida personal abans d'instal·lar-se a Vic són força minses. El seu pare era Issac Cabrit, d'una família acomodada de Girona. La seva casa afrontava a l'est amb el forn del Mercadal, al sud amb la casa que va ser d'Abraham Cordoví, a l'oest amb el mur de la ciutat i al nord amb església de Santa Maria de les Puelles.<sup>4</sup> Coneixem el nom dels seus germans Fonent i Salomó i de la seva germana Regina.

Fonent Cabrit va residir a Girona i va tenir un paper destacat a l'aljama jueva gironina. L'any 1274 era un dels quatre secretaris de l'aljama, juntament amb Bellshom, Bonet Aninay i Issac Jafià.<sup>5</sup>

De l'altre germà, Salomó, que també vivia a Girona, sabem que ja havia mort l'any 1271. En aquell moment, Regina va nomenar procurador el seu fill Bonjueu per vendre la meitat d'una vinya que era llegat del seu germà.<sup>6</sup> Salomó no utilitza el «cognom» Cabrit, sinó Cerç.

3. L'aljama de Vic va continuar durant el segle XIV i va passar d'un període de creixement fins a mitjan segle a una crisi intensa entorn de l'any 1348 que va desembocar amb la fi de la comunitat jueva el 1391. Aleshores es van convertir al catolicisme els quatre jueus i dues jueves que restaven a la ciutat (LLOP, *Vides i veus del call*).

4. Així consten en el document en el qual Regina nomena procurador el seu marit Bonastruc per les cases venudes a Girona després de la mort del seu pare (ABEV, ACF-4, f. 33r [1244]).

5. Es tracta de la tercera menció nominal de secretaris de l'aljama gironina coneguda (RIERA, *Els jueus de Girona i la seva organització*, p. 40-45).

6. ABEV, ACF-14, f. 30v (1271).

La seva germana feia negocis a Vic amb el seu marit, Bonastruc Satorra, des de 1238. L'any 1240, Bonastruc és anomenat *iudeus vicensis* i l'any 1244 Regina és la primera *iudea vicensis*: són els primers jueus que es defineixen com a vigatans.

D'altra banda, les dades que tenim de la família del marit de na Goig, David Canviador, són més limitades. La seva mare es deia Astruga i l'any 1247 és esmentada com a difunta. David va cedir a Astruc de Quartera, jueu, els deutes que Ferrer, de l'illa de Mallorca, tenia amb la seva mare, Astruga, difunta.<sup>7</sup> També són escasses les notícies de la seva vida abans d'establir-se a Vic, però sabem que el nom de Canviador li devia venir pel seu ofici: tenia una taula de canvi, de la qual dona fe Abraham de Torre, jueu de Figueres.<sup>8</sup>

Només s'han documentat dues jueves de la comunitat vigatana que utilitzin alguna vegada el títol honorífic *na*: na Goig, dona de David Canviador, i na Goig de Perpinyà. Aquest títol ja dona una idea de la rellevància d'aquesta jueva dins la comunitat.

Un altre aspecte que caldria remarcar és que es tracta de l'única família que no utilitza un sistema patronímic, ni transmet un cognom-topònim o un cognom, sinó que es reconeix a partir d'un personatge central: la família de David Canviador. Fins i tot els seus nets s'anomenen respecte de l'avi.

El matrimoni es va establir a Vic a mitjan segle XIII: la primera menció de Goig és de 1250, i és anomenada «jueva de Vic» l'any 1259; la primera referència del seu marit és de 1244, i s'anomena «de Vic» també el 1259.

La parella va arribar a la ciutat amb els fills joves i algun infant. Es coneixen set fills del matrimoni: Llobell, Bonjueu, Astruga, Astruc, Naçanell, Regina i Mossons.<sup>9</sup> Llobell, possiblement el primogènit, és l'únic que utilitza el «cognom» Cerç, com el seu oncle gironí. La resta s'anomenen «fill de David Canviador». Val a dir que quatre netes, filles de quatre dels seus fills, porten el nom de l'àvia. No és un fet menor, ja que transmetre el nom té una força simbòlica, perquè recorda la genealogia i manté la memòria familiar.<sup>10</sup>

7. És l'única referència a deutes a l'illa de Mallorca, que feia poc que havia conquerit el rei Jaume I (ABEV, ACF-4, f. 49r [1247]).

8. Abraham de Torre reconeix a Bonjueu i a Mossons, fills de David Canviador, que quan aquest darrer estava a la taula de canvi va rebre dels seus béns 2 000 sous barcelonesos de tern (ABEV, ACF-4587, f. 73v; transcrit a LLOP, *Vides i veus del call*, p. 347-348).

9. Vegeu el quadre genealògic de l'annex.

10. Els fills de na Goig que posen el seu nom a la filla són: Llobell Cerç (casat amb Dolça), Bonjueu (casat amb Preciosa), Astruc (casat amb Goig) i Mossons (casat amb Goig, filla de Samuel Malet) (LLOP, *Vides i veus del call*, p. 80-81).

Les primeres famílies jueves que van casar els seus descendents a Vic van ser les primeres famílies establertes a la ciutat, les de les germanes Cabrita. Goig i David Canviador van casar una filla i un fill amb un any de diferència.<sup>11</sup> El matrimoni de Llobell, probablement el primogènit, amb la seva cosina Dolça, filla de Regina Cabrita i Bonastruc Satorra, no només mostra la voluntat d'arrelar a la població, sinó que també reforça els llaços familiars.<sup>12</sup> Cal tenir present que el matrimoni entre cosins no està prohibit per la religió jueva.<sup>13</sup> Es tracta de les famílies més preeminents de la societat i pioneres de la comunitat jueva. Llobell va quedar vidu i la seva segona muller va ser la germana de Dolça, Vidala.<sup>14</sup> És molt significatiu que les dues úniques filles de Regina i Bonastruc Satorra es casin amb el seu cosí. De nou vidu, Llobell Cerç es casà per tercera vegada, ara amb una vídua de Puigcerdà anomenada Bella.<sup>15</sup>



FIGURA 1. Matrimonis de Llobell Cerç. Elaboració pròpia.

11. Ens referim al casament de la seva filla Astruga amb Bonhome, fill d'Abraham de Cardona (1253), i de Llobell Cerç amb Dolça, la seva cosina (1254).

12. El dot del casament de Llobell va ser de 300 sous barcelonesos de doblenc (ABEV, ACF-6, f. 178r (1254)).

13. Al segle XIV, quan la família Vidal vol aconseguir tenir més pes en la comunitat jueva vigatana, també opta pel matrimoni entre cosins.

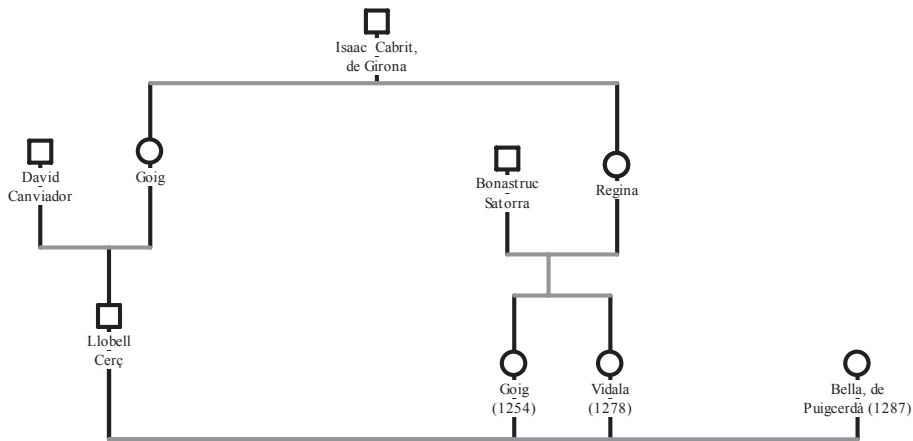
14. ABEV, ACF-4586, f. 41 (1278).

15. ABEV, ACF-4589, f. 9r (1287).

Val la pena remarcar la importància de la tendència a les unions endogàmiques, el matrimoni entre membres de la mateixa comunitat. En els seus orígens, en un moment en què els membres són de procedències i realitats diverses, ajuda a crear la comunitat alhora que crea una identitat comuna.<sup>16</sup>

Un altre element que cal tenir en compte per a copsar la magnitud d'aquest sistema és la relació entre l'estratègia matrimonial familiar i la transmissió de la propietat. Regina dota una filla amb unes cases *infra muros* de Girona;<sup>17</sup> tenint en compte que les seves dues filles es casen amb el cosí, més concretament amb un cosí per part materna, aquesta dotació permet mantenir el patrimoni de la família Cabrit dins de la família. Així no es perden ni els béns immobles ni els lligams amb la població on encara vivia part de la família.

De fet, els lligams amb Girona són presents durant tota la vida de na Goig. Només un dels fills, Bonjueu, va residir un temps a Girona, però va tornar a Vic, que és el lloc on els fills es van casar i van tenir descendència.

Les tensions familiars entre el seu fill Llobell i el seu nebot Bonmacip han deixat rastre en la documentació. L'any 1265 els dos cosins ja s'havien barallat a la sinagoga, i un any després Bonmacip va rebre 500 sous com a compensació pels cops i injúries de Llobell Cerç i David Canviador, i es comprometé a no actuar contra ells judicialment; Llobell, a més, havia tingut raons amb Brunissenda Llorenç per males paraules.<sup>18</sup>

El rang social de la família té un altre element que el fa visible, que és la possessió d'esclaus. El ciutadà de Vic Pere Miró va vendre a Goig una sarraïna blanca anomenada Fàtima per 110 sous barcelonesos de tern.<sup>19</sup> En el document de compravenda de l'esclava s'especifica que no ha estat robada i que si en els propers set anys es convertís, li restituiria el preu de 100 sous. Un mes després, Goig ven una sarraïna blanca, anomenada Fàtima, al ciutadà Berenguer Espanyol per 100 sous;<sup>20</sup> probablement, es tracta de la mateixa esclava. Goig actua com a compradora primer i després com a venedora, i els cristians que participen en la compravenda són sempre ciutadans de Vic. De fet, els

16. LLOP, «The settlement», p. 271-275.

17. ABEV, ACF-6, f. 184v (1259). Per les afrontacions, hauria de ser al costat de la casa que van vendre a perpetuïtat pocs anys abans.

18. ABEV, ACF-10, f. 370v, ABEV, ACF-4586, f. 1 bis v i ABEV, ACF-4583, f. 1v, respectivament. Cal matisar que la sinagoga esmentada corresponia a un oratori, i que Brunissenda Llorenç és Brunissenda, dona de Guillem Llorenç (vegeu la nota 24).

19. ABEV, ACF-16, f. 60r (1276).

20. ABEV, ACF-15, f. 89r (1276).

homes de la burgesia vigatana van articular el negoci del comerç d'esclaus poc després de la conquesta de Mallorca, i ja és present al primer manual notarial de l'ABEV. A la dècada de 1260, hi ha tres jueus que actuen com a venedors d'esclaus: Llobell Cerç, Goig i Astruc de Manresa, que venen esclaves a cristians i a un jueu. Les jueves que es documenten comprant esclaus són Goig i Astruga, dona d'Astruc de Manresa.<sup>21</sup> Són l'elit de la societat jueva de mitjan segle XIII.

És difícil determinar on vivia exactament la família de Goig i David Canviador, però la documentació assenyala que ho feien sota domini dels Montcada.<sup>22</sup> L'any 1253, Berenguer de Posa i la seva dona van llogar una casa a Vic al matrimoni.<sup>23</sup> Es tracta del tercer document més antic de lloguer de cases a jueus vigatans, i el primer correspon a l'habitatge de la germana de Goig, Regina, i el seu marit al Mercadal de Vic.<sup>24</sup> Així doncs, les primeres famílies que es van instal·lar permanentment a Vic són les primeres de les quals documentem lloguers de cases. En aquell moment de formació de la comunitat, només tenim tres referències a cases a mitjan segle XIII, totes sota domini dels Montcada i sense donar gaire informació; les notícies augmenten a la dècada de 1280, moment en què la població jueva es comença a concentrar al carrer d'en Guiu.<sup>25</sup>

Justament aquest carrer és el que acollia la sinagoga dels jueus i molt possiblement el micvé de la comunitat.<sup>26</sup> El centre sinagoga es va començar a for-

21. LLOP, *Vides i veus del call*, p. 98-99.

22. A Vic hi havia dues jurisdiccions, la dels Montcada o partida sobirana i la del bisbe o partida jussana; el fet de viure en una jurisdicció o en l'altra era important per a cristians i per a jueus, ja que tenien un senyor jurisdiccional o un altre; l'any 1315, el rei va obtenir la partida jussana i els jueus que eren del bisbe passaren a ser jueus del rei, mentre que els jueus del noble de Montcada van tenir sempre el mateix senyor. Amb una jurisdicció o una altra, tots els jueus i jueves que vivien a Vic van formar part de la mateixa i única comunitat jueva.

23. ABEV, ACF-6, f. 134v (1253).

24. Guillem Llorenç i la seva dona Brunissenda en són els propietaris (ABEV, ACF-5, f. 153r [1252]). Brunissenda, dona de Guillem Llorenç, i el seu germà Guillem d'Illa van llogar el mateix any una casa amb porticons, cortal i obrador al Mercadal de Vic a Bonmacip, fill de Regina i Bonastruc (ABEV, ACF-6, f. 52v [1252]). Val a dir que l'any 1280, els marmessors de la difunta Brunissenda Llorenç lloguen a Llobell Cerç unes cases amb hort excepte l'obrador sota domini dels Montcada, per motiu de deutes (ABEV, ACF-4586, f. 107r [1280]); uns anys després, lloguen a Jucef de Mallorca, també per deutes, una casa prop d'en Roquet excepte l'obrador (ABEV, ACF-4588, f. 4r [1284]).

25. LLOP, «The settlement», p. 261-264.

26. LLOP i OLLICH, «Els espais»; OLLICH i LLOP, «Els espais públics i els espais privats».



malitzar l'any 1277, moment en el qual Arnau Miró, ciutadà de Vic, va cedir a un grup de jueus un terreny on podrien construir cases i una sinagoga.<sup>27</sup>

David Canviador encapçalava la llista dels representants de la comunitat jueva de Vic que van signar l'establiment, i aquest fet no és casual: ser el primer de la llista indica també ser un personatge principal. La família de David feia gairebé trenta anys que era a Vic, i durant aquest temps l'organització de la comunitat funcionà, probablement, més per inèrcia que no pas de forma estructurada. Amb poques necessitats comunitàries, el control devia ser similar al de les comunitats catalanes coetànies, és a dir, les que eren en mans de famílies de l'elit que també gaudien de potencial econòmic, i amb acords amb l'autoritat. La família de les germanes Goig i Regina tenia antiguitat, poder econòmic i ascendent social sobre la resta de famílies. Quan el nombre de membres de la comunitat s'estabilitza, al darrer terç del segle XIII, ja hi ha una comunitat consolidada i amb més necessitats. Es planteja la manca d'una sinagoga i és la primera acció col·lectiva del grup. A més, a la sinagoga no només s'hi pregava o s'hi ensenyava (*schola*), sinó que també era un espai comunitari, el lloc de reunió on es tractaven temes comuns. Faltaven encara quaranta anys per a la creació de l'aljama de Vic.<sup>28</sup> David Canviador sembla el líder de la comunitat en aquest estadi primerenc d'organització interna.

El matrimoni de David i Goig era, certament, singular: el lideratge de la comunitat en mans del marit, i la muller amb un destacat paper en l'activitat creditícia.

## 2.2. *Activitats econòmiques*

Goig és un exemple de dona jueva que no tenia un paper subordinat a l'esfera familiar i al seu marit. Era una jueva molt activa econòmicament i tenia control independent dels recursos financers.

Tot sovint s'insisteix en la idea que les dones es limitaven a l'àmbit privat i de la llar, i s'obvia que una de les tasques que duïen a terme era, justament, l'administració de les finances de la família. Tot i això, és cert que les pràctiques de matrimoni i herència delimitaven l'autoritat de les dones sobre els

27. ABEV, ACF-4586, f. 43r (1277).

28. LLOP, *Vides i veus del call*, p. 223-226. L'aljama és una entitat jurídica formada pel conjunt de jueus de la localitat i reconeguda pels cristians.

recursos financers. També cal tenir present la pròpia naturalesa del notariat, un espai públic en el qual era inevitable el contacte amb homes cristians. Des del notari fins al deutor o deutors, era una pràctica masculinitzada. Per tal que l'honor de la dona no es veiés afectat per aquest contacte, era recomanable la presència d'un home jueu al seu costat, ja fos el marit i/o el fill, amb qui fer préstecs conjuntament.<sup>29</sup>

Ara bé, a Vic hi ha una característica que es detecta en les famílies que duen a terme préstecs: marits i mullers tenien accés a un fons conjugal compartit per a fer préstecs de forma individual o conjunta, per tal d'augmentar els recursos econòmics familiars. I podien actuar sense la presència de cap familiar masculí. Els matrimonis en què tant el marit com la muller són creditors de manera individual, entenen els guanys de tots els membres de la família com una font d'ingressos per a la família en el seu conjunt.<sup>30</sup> Per a contrarestar la idea que les dones participaven del crèdit només o majoritàriament com a vídues, continuant la tasca del marit difunt, s'ha demostrat quantitativament que a Vic l'activitat de les dones casades va ser molt més intensa que la de les vídues:

TAULA 1  
*Activitat de les dones casades de Vic*

	1250	1300-1350
Vídues	129 (30,4 %)	105 (21 %)
Casades	231 (61,4 %)	366 (73,2 %)
Desconegut	35 (8,2 %)	29 (5,8 %)
TOTAL	425	500

Font: IFFT, «The public economic role», p. 50.

Amb aquestes dades a la mà, queda clar que les dones casades participaven del crèdit com una extensió del seu rol en l'economia domèstica. I es constata que l'activitat creditícia femenina està vinculada a les famílies prestadores, ja que, fora d'aquestes famílies, la presència de dones és molt menor. Marits i mullers feien préstecs conjuntament, però també individualment, com a forma d'augmentar els recursos financers familiars amb un fons conjugal com-

29. IFFT, «Jewish women», p. 173-176.

30. OLLICH, «Aspectes econòmics», p. 30-31; IFFT, «The public economic role», p. 50 i 56-57; LLOP, *Vides i veus del call*, p. 155-158.

partit per a donar crèdit; no es tracta, però, de la norma entre totes les jueves catalanes, sinó que sembla un element característic de la comunitat de Vic.<sup>31</sup> És una particularitat des dels inicis de la presència jueva a la ciutat, i es consolida quan hi ha una demanda important i una comunitat petita, de manera que l'accés al crèdit de les dones de la família permetia cobrir totes les necessitats.

Què passa en el matrimoni de Goig i David Canviador? El marit de Goig no és actiu, tan sols se n'han registrat tres préstecs per valor de 1.031 sous barcelonesos de doblenc. Sembla que la seva activitat principal està vinculada al seu «cognom»: 'canviador, una taula de canvi'. Goig, en canvi, era un pes pesant, una prestadora destacada que podia actuar sola o bé amb algun dels seus fills (veg. la figura 2).



FIGURA 2. Nombre de préstecs de Goig. Elaboració pròpia.

Pel que fa al nombre de préstecs, durant les dues primeres dècades, Goig té una intensa activitat creditícia. S'han conservat els documents de 129 préstecs, majoritàriament en efectiu, però també en espècie i, en menor quantitat, en efectiu i en espècie alhora. Goig serà la segona dona que lideri els préstecs en efectiu en sous barcelonesos de tern, per darrere de la seva germana Regina (i ocuparia el lloc tretzè, si compartim les dades amb els homes prestadors de Vic) i la primera en préstecs en sous de doblenc (catorzena de la llista general). En relació amb el préstec en espècie, és la segona dona en quarteres de forment (catorzena de la llista general) i també segona en quarteres de civada (vint-i-dosena de la general).

31. IFFT, «The public economic role», p. 46-47.

Els préstecs en efectiu eren els majoritaris, i s'observa una gran diversitat monetària:<sup>32</sup>

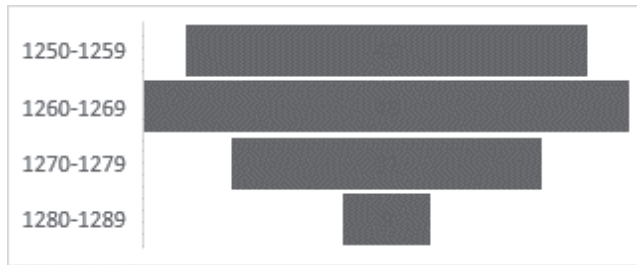
TAULA 2  
*Préstecs en efectiu de Goig*

	<i>Nombre de préstecs</i>	<i>Quantitat</i>	<i>Moneda</i>
1250-1259	38	6.308	sbd
1260-1269	31	2.878	sbt
1260-1269	2	124	sous melgoresos
1270-1279	2	50	morabatins d'or
1270-1279	4	217	sous melgoresos
1270-1279	25	2.183	sbt
1280-1289	9	1.478	sbt
TOTAL	111		

Font: Elaboració pròpia.

En termes generals, presta majoritàriament sous barcelonesos de tern, seguits de sous barcelonesos de doblenc, sous melgoresos i morabatins d'or (veg. la figura 3).



FIGURA 3. Quantitats prestades, agrupades segons el tipus de moneda. Elaboració pròpia.

32. A les taules i figures, «sbd» correspon a sous barcelonesos de doblenc, i «sbt», a sous barcelonesos de tern.

Els préstecs en espècie, o en efectiu i en espècie, eren menors i més limitats en el temps (dècada de 1260), sempre en quarteres de forment o de civada:

TAULA 3  
*Préstecs en espècie de Goig*

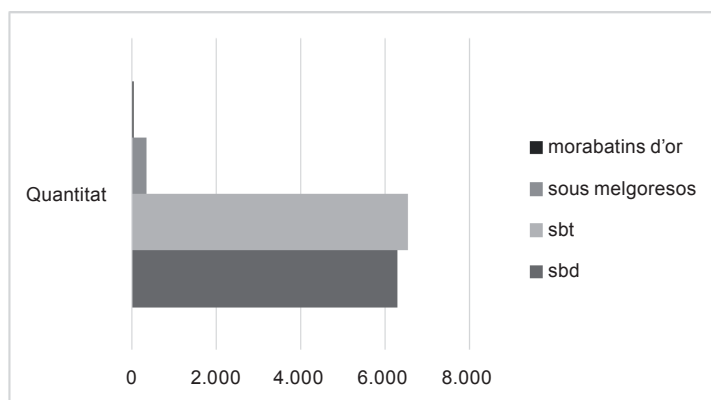
	<i>Nombre de préstecs</i>	<i>Quantitat</i>	<i>Espècie</i>
1264	3	10	Q. forment
1266	4	19	Q. forment
1266	2	15	Q. civada
1267	3	5	Q. forment
TOTAL	12		

Font: Elaboració pròpia.

En un nombre encara menor, els préstecs en efectiu i en espècie són gairebé anecdòtics:

TAULA 4  
*Préstecs en efectiu i en espècie de Goig*

	<i>Nombre de préstecs</i>	<i>Quantitat</i>	<i>Espècie</i>	<i>Quantitat</i>	<i>Moneda</i>
1252	2	2,5	Q. forment	80	sbd
1264	1	12	Q. civada	6	sbt
1266	2	4	Q. forment	28	sbt
Total	5				

Font: Elaboració pròpia.

La memòria de les primeres dones prestadores, com Goig, va influir en les famílies i en la comunitat posteriors.<sup>33</sup> El seu exemple va ser seguit dins de la família per la seva jove Preciosa, casada amb Bonjueu,<sup>34</sup> però la seva empremta en la seva generació i en les següents s'evidencia amb la constant presència de les dones en el mercat del préstec, casades o vídues, amb familiars o individualment.

33. IFFT, «Credit and Connections», p. 18.

34. IFFT, «The public economic role», p. 57.

### 3. Dos testaments

Els documents més abundants de la documentació notarial vinculada a la comunitat vigatana són els que es relacionen amb l'activitat econòmica, sobretot amb els préstecs. De la documentació conservada entre 1231 i 1315 (715 instruments de manuals notarialis i 5.536 dels llibres de jueus), el 85,75 % corresponen a deutoris, seguit per les èpoques (5,5 %) i les donacions (2,94 %). Entre tota la documentació només s'han localitzat dos testaments, que suposen el 0,03 % del total.<sup>35</sup> Les dues disposicions testamentàries que es conserven corresponen a la mateixa dona: na Goig.

#### 3.1. *Primer testament (1266)*

El primer dels testaments és del 14 de juliol de 1266.<sup>36</sup> Els marmessors designats són el seu germà Fonent Cabrit, el fill d'aquest, Nassanell, i Llobell Cerç. En el seu testament estableix que els seus deutes i injúries siguin resolts. Deixa 3.800 sbt als seus fills, filla i neta, i la resta dels seus béns, al seu marit. En la distribució de diners es manifesta una diferència important segons el sexe. Entre els fills, les quantitats oscil·len entre els 500 i els 1.000 sous: Llobell, 500 sbt; Mossons, 1.000 sbt; Bonjueu, 500 sbt; Astruc, 500 sbt. En canvi, les quantitats són molt menors quan es tracta de dones: Regina rebrà 100 sbt i la seva neta, filla de la seva filla Astrugona, 200 sbt quan es casi; no hi ha cap referència a la seva filla Astruga, casada. La resta dels seus béns, mobles i immobles, posseïts per ella o pels dos, passen al seu marit, excepte les deixes anteriors, de les quals podrà gaudir durant la seva vida, excepte els 200 sous deixats a la neta. Ara bé: els fills no podran demanar aquests diners mentre David visqui i no tingui muller, i si es torna a casar, aleshores aquestes quantitats passaran als fills. Mentre no tingui esposa, tindrà els diners i podrà satisfer les seves necessitats, i a la seva mort passaran als fills, que seran nomenats hereus.

35. LLOP, *Vides i veus del call*, p. 30-31. Els Llibres de Testaments de l'ABEV, que comencen al segle XIII, no contenen testaments d'altres jueves o jueus.

36. ABEV, ACF-4583, 8v; OLLICH, «Aspectes econòmics», p. 97. Tal com s'explica a LLOP, *Vides i veus del call*, p. 341-342, es va interpretar erròniament que la neta era una neboda. Vegeu el doc. 1 de l'apèndix documental.

### 3.2. Segon testament (1283)

El segon testament de Goig planteja alguns dubtes. Es tracta d'un foli solt amb la part dreta del document malmesa, que va aparèixer al manual 19 entre els folis corresponents a l'any 1283.<sup>37</sup> No es tracta de l'esborrany del primer testament inclòs en un manual notarial posterior per causes desconegudes, perquè el contingut és diferent.

En aquesta ocasió, Goig exposa les circumstàncies personals del seu estat de salut i explica que està malalta d'una malaltia de la qual tem morir, però que té la memòria intacta. S'estableix que el marit distribueixi els seus béns i drets entre els seus fills i filles com li plagui, i els haurà de proveir del que necessitin. La signatura de tres testimonis cristians tanca el document.

### 3.3. Anàlisi dels testaments

Entre els dos testaments van passar disset anys. Durant aquest temps, els fills del matrimoni havien format la seva pròpia família i Goig ja tenia nets; econòmicament, havia fet més negocis i, probablement, ampliat el seu patrimoni.

La taula següent permet veure i comparar l'estructura i el contingut dels dos testaments, que són força diferents.

TAULA 5  
*Esquema i contingut dels dos testaments de Goig*

	<i>Estructura</i>	<i>Testament 1266</i>	<i>Testament 1283</i>
	Data	Sí	No
<i>I. Part inicial</i>	Invocació concisa	Sí	No
	Identificació	Sí	Sí
		Nom, marit, habitant a Vic	Nom, marit, de Vic
	Motiu	No	Sí Malaltia, tem morir

37. ABEV, ACF-19, f. 128 bis. Vegeu el doc. 2 de l'apèndix documental.

TAULA 5 (*Continuació*)  
*Esquema i contingut dels dos testaments de Goig*

	<i>Estructura</i>	<i>Testament 1266</i>	<i>Testament 1283</i>
<i>II. Part dispositiva</i>	Marmessors	Sí Germà, nebot, fill	Il·legible
	Llegats familiars	Quantitats a fills, filles, neta; la resta per al marit	Distribució entre fills i filles
	Condicó	Sí. Que el marit no es torni a casar	No
	Hereu	Fills	Il·legible
	Intimació que es respecti el testament	Sí	Sí
<i>III. Escatocol</i>	Signatura testimonis	No	Sí Tres cristians

Font: Elaboració pròpia.

El protocol inicial té pocs elements en comú. Només hi ha la data del primer document, que estava inserit en un manual i per això només hi consta el dia i mes de redacció, i la situació del segon testament permet suposar-ne la data. El primer testament és l'únic que té una breu invocació que recorda que la mort és inevitable. Tots dos identifiquen la testadora, Goig, que és la muller de David Canviador, però mentre que l'any 1266 se l'anomena «habitant a Vic», més endavant ja se l'anomena «jueva de Vic», assenyalant potser un major arrelament a la ciutat.

Desconeixem els motius que van empènyer Goig a redactar la seva última voluntat el 1266, però el 1283 afirma que té una greu malaltia de la qual tem morir. Malalta, però amb totes les facultats i la memòria íntegra, redacta el seu testament; l'any 1284 ja havia mort, no sabem en quines circumstàncies. Si bé en aquest cas sabem que estava malalta, no queda clar per quin motiu va creure que calia anul·lar el testament anterior. En cap dels dos testaments la jueva esposa que té el consentiment del marit. Els fa per voluntat pròpia.

La part dispositiva és la més diferent. En el testament de 1266 nomena marmessors (germà i nebot, de Girona, i fill, el que sembla el primogènit), que han d'actuar de forma conjunta per a assegurar el compliment de la seva



última voluntat, i a continuació mana les quantitats concretes per a fills, filla i neta; en canvi, en el segon testament el repartiment queda a la voluntat del marit. Cal tenir en compte que l'última voluntat de 1283 té una part malmesa, il·legible fins i tot amb llum ultraviolada.

És interessant remarcar les diferències entre les quantitats que es deixen als fills i filles: entre els fills, oscil·len entre 500 i 1.000 sous, mentre que les que es deixen a les beneficiàries femenines són molt menors: 200 sous per a la neta, de qui només sabem que és la filla d'Astrugona, quan es casi, i 100 sous per a la seva filla Regina; no hi ha cap quantitat per a la seva filla Astruga, casada amb Bonhome, jueu fill d'Abraham de Cardona, jueu de Barcelona, i la documentació posterior no esmenta la descendència de la família. Amb aquesta distribució queda clar que l'herència de les dones no passa per un llegat testamentari, sinó pel dot que porti al matrimoni i les condicions de la quetubà.

La primera escriptura testamentària té una condició relacionada amb el marit, que desapareix en el segon testament: David Canviador podrà tenir usdefruit d'aquests diners; de fet, els fills no poden demanar-los mentre David visqui, sempre que no es torni a casar.<sup>38</sup>

A la penúltima frase del primer testament institueix hereus els seus fills, i el document acaba amb l'afirmació que vol que aquesta sigui la seva última voluntat.

Malgrat les diferències, hi ha diversos trets comuns en aquesta part dels dos testaments:

— No s'explicita el lloc d'elecció de la sepultura, ni res relacionat amb l'enterrament. Goig era gironina, i si hagués volgut ser enterrada a la seva població d'origen probablement ho hauria deixat per escrit. Ara bé, tampoc podem afirmar taxativament que si no apareix el lloc és perquè havia de ser a Vic. No sabem res del lloc on eren enterrats els membres de la comunitat jueva vigatana en aquells moments, quan ja feia gairebé trenta anys que algunes famílies s'havien instal·lat a la ciutat de forma permanent. Fins a l'any 1327 no hi ha cap notícia del fossar de jueus a Vic.<sup>39</sup>

38. La condició d'evitar un segon matrimoni també és present en el testament d'Astruga, muller de Jucef Abraham, de Puigcerdà. BURNS, *Jews in the notarial culture*.

39. OLLICH i LLOP, «Els espais», p. 492-495; OLLICH i LLOP, «Espais públics i espais privats», p. 77.

— No hi ha llegats pietosos (sinagoga, pobres, confraries...), que són habituals en els testaments de dones jueves.<sup>40</sup> No en fa ni a Vic, on no hi ha notícies d'institucions benèfiques, ni tampoc a Girona o a altres llocs; quan Goig va ordenar el primer testament, la sinagoga encara no estava construïda.

Pel que fa a la part final, només el segon testament té signatures de testimoni, requisit per a la validesa del document. Es tracta de tres cristians. Aquest mateix document té un triple ratllat que indica que es va lliurar en pública forma a la interessada, i que no es troba al primer testament.

Goig morí entre el 3 de març de 1283 i el 15 de maig de 1284, que són les dates en què actua com a prestadora per darrera vegada i en què és esmentada com a difunta per primer cop.<sup>41</sup> Sembla que l'herència no va ser motiu de discòrdia familiar. Els seus fills van romandre a Vic i ella no va veure la mort del seu fill Bonjueu amb la posterior lluita per la tutela dels quatre fills menors, ni la conversió del seu fill Mossons.<sup>42</sup> David, el seu marit, no es va tornar a casar.

#### 4. Dones jueves i testaments en la documentació notarial llatina

Els fons notariais dels cristians conserven testaments de membres de la comunitat jueva. No es tracta d'una tipologia gaire habitual, però era una opció vàlida i legal, i el món legal cristià no era aliè als jueus i jueves.

El judaisme no obliga a fer testament escrit, i de fet la transmissió de l'herència de pares a fills i el dret de primogenitura ja estan recollits en la legislació jueva.<sup>43</sup> Quan es tracta de dones, a més, tenen el contracte matrimonial

40. BURNS, *Jews in the notarial culture*, p. 100-118.

41. L'última activitat de Goig en la documentació notarial és del 3 de març de 1283, moment en què presta 51 sous a Ramon d'Olles, la seva dona Maria, els fills Guillem i Ramon i les dones d'aquests, Elisenda i Alamanda, de Sant Andreu de Tona (ABEV, ACF-4587, f. 74r). El marit de Goig i el seu fill Mossons reclamen un deute degut a «Goyg, uxor mee quondam» el 16 de maig de 1284 (ABEV, ACF-4921, f. 90v).

42. El batlle del senyor de Montcada va nomenar Astruc, fill de David Canviador (oncle dels infants), i Jucef de Mallorca tutors i administradors dels béns dels fills menors de Bonjueu, i es recalca que David Canviador era molt gran («senex multum») (ABEV, ACF-4588, f. 12v). Mossons es convertí al cristianisme a principis del segle XIV, amb el nom de Jaume de Murga el 1307 i Jaume Çentiga el 1311 (LLOP, «La fi», p. 94, i *Vides i veus*, p. 101).

43. Sobre el testament oral, vegeu en la Mixnà, *Giṭṭin* 13a i *Bava Batra* 151a; la transmissió d'herència és de pares a fills i, si no és possible, de pares a filles, germans, oncles paterns o els parents més propers (Nombres 27,8-11). Pel dret de primogenitura, el fill més gran té

(quetubà), que estableix què passa en l'àmbit econòmic quan el seu marit mor. L'evolució de la legislació rabínica i de l'actitud del judaisme davant la mort van afavorir la lliure disposició dels béns dels jueus i jueves. Ara bé, si volien fer testament, aleshores havien d'escollir entre fer un testament hebreu amb els requisits de la legislació jueva o bé davant de notaris cristians.

El testament hebreu més antic fins ara localitzat als arxius catalans és el d'Astruc de Tolosa, de l'any 1268, i no s'han conservat testaments hebres de dones.<sup>44</sup> Aquests documents, com la resta de documents hebres redactats per un tribunal rabínic o per testimonis, tenien validesa en els tribunals cristians.<sup>45</sup>

Segons la legislació jueva, una persona no pot fer testament si no es troba en algun dels supòsits següents:

— Una persona sana només podria fer una donació a algú que no fos hereu, que en conservaria l'usdefruit durant tota la vida.

— Una persona malalta, al llit de mort, podria donar els seus béns de forma oral o escrita o mitjançant una nota personal sense testimonis.

— Si la persona no estigués tan afeblida, però s'enfrontés a un perill equivalent, com ara un llarg viatge, també podria dictar testament.

En qualsevol d'aquestes situacions, els hereus havien de complir les voluntats del testador.<sup>46</sup>

Els jueus i jueves que optaven per fer un testament davant d'un notari cristià no tenien les restriccions imposades per la legislació jueva, tant per les circumstàncies en les quals es podia testar com sobre els llegats que contenien.<sup>47</sup> Així doncs, aquesta opció permetia no només que poguessin atorgar la seva última voluntat en qualsevol moment (no solament abans de morir), sinó que, a més, la persona que testava podia introduir elements que no formaven part

---

el doble d'herència que els altres (Deuteronomi 21,16-17), i la resta de fills reben el mateix tracte. En BLASCO, «Mujeres judías», p. 80-84, es descriuen les característiques i les funcions dels testaments de jueus davant de notaris de l'aljama i davant de notaris cristians.

44. MILLÀS, *Documents hebraics*, núm. 24 i 25 (ACB Hebreus, 24*ab* i 25).

45. KLEIN, *Hebrew deeds*, p. 105-106. De fet, diversos documents hebres de compraves de béns immobles han arribat als nostres dies, sols o inclosos en una documentació més àmplia, perquè van passar a mans cristianes que van conservar tota la documentació que garantia el dret de la propietat.

46. BURNS, *Jews in the notarial culture*, p. 15; AGRESTA, «The doctor and the notary», p. 230; BLASCO, «Mujeres judías», p. 80.

47. KLEIN, «Splitting heirs», p. 55.

dels testaments jueus, com ara els hereus universals.<sup>48</sup> En determinades circumstàncies, podria ser preferible a un testament hebreu. En el cas de les dones jueves, cal tenir en compte el vincle entre herència i dot, que era més implícit que explícit. El dot d'una filla era la seva herència o una part, i a molts testaments les filles solteres rebien llegats més significatius que les casades.<sup>49</sup>

Les autoritats rabíniques catalanes, com Nahmànides o Salomó ben Adret, van tractar la validesa d'aquests testaments llatins. Els dictàmens dels rabins responien a qüestions pràctiques que sorgien en el decurs de la vida quotidiana dels individus i les famílies, i que la llei jueva no tractava específicament. I la seva opinió era que tenien validesa.<sup>50</sup> Tot i així, a la pràctica, els rabins catalans van abordar els testaments amb flexibilitat.

Pel que fa a testaments llatins de jueus catalans, se n'han publicat menys d'una vintena,<sup>51</sup> dels quals tan sols set corresponen a dones. Són els següents:<sup>52</sup>

TAULA 6  
*Testaments llatins de dones jueves catalanes*

	<i>Dones jueves</i>	<i>Ciutat</i>	<i>Font</i>
1286	Sara, vídua de Davi de Cabestany	Perpinyà	Emery, doc. 137 Burns, p. 87 Winer, p. 189-190
1306	Regina, vídua de Bondia	Puigcerdà	Burns, doc. 31

48. Klein analitza els canvis dels patrons de l'herència a finals del segle XIII entre els jueus barcelonins (KLEIN, «Splitting heirs»).

49. KLEIN, «Splitting heirs», p. 53-57; KLEIN, «The widow's portion», p. 58-59.

50. ASSIS, «Jewish attitudes», p. 300-301; FELIU, «Salomó ben Adret», p. 39-40, III: 129, I: 704, on la nota 61 mostra la traducció catalana d'un document hebreu que presenta l'aplicació pràctica de la participació de Salomó ben Adret en les tasques dels tribunals rabínics; els testaments referits són d'homes jueus.

51. Klein fa una llista dels testaments jueus catalans llatins, en la qual hi ha nou homes: Astruc Ascandarani (1263), Bonisac Fagim (1273), Vidal de Montpeller (1273), Asher de Lunell (1277), Zalema b. Aaron b. Aarde (1288), Salamó Bedos (1306), Jacob b. Abraham Cohen (1321), Asher Mosse Davi (1322) i Mosse Ali Bedos (1348) (KLEIN, «Splitting heirs», p. 54). Caldria afegir a la llista Duran de Sant Ponç (1346) (AGRESTA, «The doctor and the notary») i Izach Alfrangi (1395) i Sentfou Jafudà (1395) (LLOBET, «Dos testaments»). En total, dotze testaments de jueus i cinc de jueves.

52. BURNS, *Jews in the notarial culture*; EMERY, *The Jews of Perpignan*; SECALL, *El jueus de Valls*; WINER, *Women, wealth, and community*; PLANAS, «Na Goig fa testament», no transcriu els testaments, però en fa un estudi detallat.

TAULA 6 (*Continuació*)  
*Testaments llatins de dones jueves catalanes*

	<i>Dones jueves</i>	<i>Ciutat</i>	<i>Font</i>
1306	Astruga, dona de Jucef Abraham	Puigcerdà	Burns, doc. 36
1306	Gentil, dona de Jacob Abraham Cohen	Puigcerdà	Burns, doc. 38
1370	Bonafilla, muller de Jacob Bonet	Puigcerdà	Burns, p. 119
1388	Regina, vídua de Bonjua Cap	Valls	Secall, p. 202-203 Burns, p. 110
1410	Goig, vídua de Natan Mossé Desportal	Girona - Sant Feliu de Guíxols	Planas

Font: Elaboració pròpia a partir de KLEIN, «Splitting heirs», p. 54-55.

Es tracta d'un corpus molt reduït de testaments de dones jueves estudiats, i el de na Goig seria el més antic i de la mateixa època que el testament llatí català més antic, el del jueu Astruc Ascandarani.<sup>53</sup>

La majoria de testaments són del segle XIV, i la meitat corresponen a vídues i l'altra meitat, a casades. Segons les lleis jueves, les dones vídues no tenen dret a l'herència, sinó a l'usdefruit de béns del marit o a allò que s'hagi estipulat a la quietubà. En cap cas hi ha referències a famílies amb membres convertits al cristianisme, probablement per la cronologia de la documentació. Tot el conjunt documental presenta característiques similars. Algunes dones mencionen que estan malaltes i que volen ser enterrades al fossar jueu de la seva població. El consentiment del marit consta en la darrera voluntat de Regina i d'Astruga; aquesta darrera jueva llega a la seva mare Fava 600 sous, que pot tenir el seu marit si no es casa i manté Fava a casa seva.

Els marmessors són el marit o els fills, i aquests darrers són els hereus (amb la referència d'hereus universals), majoritàriament. Els llegats en diners són per als fills, filles i també per a altres familiars o amics. Entre aquest darrer grup, la inclusió d'altres dones de la família o amigues és més habitual que en els testaments dels homes. Un element que és usual és la donació no monetària. Regina llega a les filles robes i mobles de llar, i la vallenca Regina cedí a Cerona una tercera part de la seva roba, de llana i lli, draps, i una tercera part d'olles i bols de coure (deixa la resta a la residència en la qual vivia amb els dos

53. MIRET i SCHWAB, «Documents sur les juifs», doc. 32.

fills). En el primer testament de Goig, vídua de Natan Mossé Desportal, consta la donació de diners, joies, robes, llibres i diners als fills i filles, mentre que en el segon només hi ha la referència als diners; Goig és l'única jueva que fa dos testaments.<sup>54</sup>

L'element comú en els testaments llatins d'aquestes jueves és el dels llegats amb finalitats benèfiques. A Puigcerdà, Gentil dona una quantitat a la caritat; Regina llega certes quantitats, però també un llit, roba de llit i mobles a l'almoïna de la sinagoga; Bonafilla dona diners per a la làmpada de la sinagoga i per a caritat dels jueus del call, mentre que Astruga aporta 50 sous per a la corona de la sinagoga. Regina, de Valls, dona 500 sous per a distribuir en dots per a noies jueves i 500 sous per a adquirir un rotlle de la Torà per a la sinagoga. Goig va fer una addició al seu testament, en el qual afegí un llegat per a jueus pobres de Girona que no constava al primer. El cas més dràstic és el de Sara, de Perpinyà, que llega la majoria dels seus béns per a l'educació de nens jueus pobres i per a dotar noies jueves pobres i no deixa res a la seva família immediata (possiblement ja ho va fer el seu marit). És un testament singular perquè estableix Déu com a hereu universal. A la mateixa època, els testaments de cristians a Perpinyà nomenen hereu universal Jesucrist; per tant, el fet de canviar Jesucrist per Déu podria ser una mostra de la influència de l'aculturació o bé una adaptació de la fórmula notarial a la sensibilitat jueva.<sup>55</sup>

Encara hi ha molts testaments llatins de dones jueves entre la documentació notarial que resten inèdits. Una documentació que permet aproximar-nos a les vides de dones com Goig, Regina o Astruga, reconstruir les seves famílies, quantificar els préstecs que van fer... però només les seves últimes voluntats ens il·lustren sobre com volien disposar dels seus béns, què volien per als seus fills i filles (i marit, si estaven casades), o si preveïen algunes disposicions especials. El seu llegat és la recuperació de les seves veus davant la perspectiva de la mort.

54. Goig feia un mes i mig que havia fet inventari del seu marit, el difunt Natan Mossé Desportal, metge. Ella va emmalaltir greument i va fer testament, al qual va fer algunes addicions uns dies després. Es podria tractar d'assegurar l'herència dels seus fills en cas que després de la seva mort la reclamessin els familiars del seu marit (PLANAS, «Na Goig fa testament»).

55. Vegeu els detalls d'aquests testaments i comentaris en el capítol «Women in wills» de BURNS, *Jews in the notarial culture*, p. 100-118, i a PLANAS, «Na Goig fa testament».

## 5. Conclusions

Les primeres famílies que es van establir a Vic van ser les de les germanes Goig i Regina, procedents de Girona, a la mateixa època i amb els seus fills, filles i marits. Aquestes germanes van reforçar el paper de la seva família a Vic amb el matrimoni entre cosins, que consolidava la seva presència i evitava la dispersió del patrimoni de la família materna. Les dues famílies van fixar el grup familiar al territori, feien negocis conjunts, formaven part dels primers membres de la comunitat per antiguitat... en definitiva, van anar creant una nissaga vigatana que tenia poder econòmic i ascendent social sobre la resta de les famílies. Les dones de la família, a més, serien un model per a les dones de les futures generacions, no només dins de la pròpia família, sinó també de la comunitat, amb una activa participació en l'activitat del préstec en l'àmbit familiar i també individual. Malauradament, no coneixem el contingut de la quetubà del matrimoni entre Goig i David Canviador. Aquest matrimoni presenta una característica particular: ella és una gran prestadora, mentre que el marit es dedicava al negoci de la taula de canvi i liderava la comunitat. La seva activitat en el món del crèdit era al marge del marit.

No sabem per què Goig va decidir fer testament, ni per què va voler que fos davant d'un notari cristià. I no una, sinó dues vegades, en moments vitals ben diferents i amb resultats diferents. Cal destacar la data primerenca dels documents, ja que ambdós són de la segona meitat del segle XIII. No es van fer en un moment de perill, sinó en un moment àlgid de la comunitat jueva de Vic, abans i després de la construcció de la sinagoga (1266 i 1283). El segon testament especifica que estava malalta i temia morir.

De les dades de les seves disposicions testamentàries destaca, en primer lloc, la voluntat d'impedir que el seu marit es tornés a casar després de la seva mort, en el primer testament. Amb aquesta condició, la dona intentaria protegir els béns dels fills, que eren els hereus. Què passaria si el seu marit es tornés a casar i tingués més fills, o morís abans que la segona muller? El matrimoni encara devia ser relativament jove, hi havia almenys una filla sense casar, i Goig vetllava pels interessos de la seva descendència. Aquesta clàusula no apareix al segon testament; aleshores David ja era molt gran i els fills i filles, adults i amb família pròpia.

Un altre aspecte remarcable és que, quan es fan llegats a les filles, són molt inferiors als dels fills, i estan relacionats amb el seu matrimoni. De fet, en el primer és explícit i en el segon és implícit, perquè demana al marit que reparteixi els béns entre fills i filles com li sembli.

Els testaments de na Goig s'han conservat en fons notarial dels cristians i estan redactats en llatí. El fet d'incloure aquests documents privats a la documentació cristiana al costat de préstecs, donacions i altres documents es podria relacionar amb el fet que el testament fos considerat des d'un punt de vista fonamentalment econòmic. No es tracta de fer la còpia d'un document hebreu, sinó que és una elecció estratègica pels beneficis que li representen. Goig coneixia molt bé el funcionament del notariat; ella mateixa és la protagonista de nombrosos documents, molts dels quals són préstecs que compten amb la fe pública del notari. Préstecs que caldria reclamar, cosa que farien els seus hereus.

A banda d'aquests elements, aquesta pràctica testamentària posa en evidència que la societat jueva no era aliena a la societat cristiana. El context legal era cristià i els notaris utilitzaven la fórmula i l'esquema habitual dels testaments que redactaven a cristians. Es tractaria d'una mostra d'un procés d'aculturació que alguns autors han considerat que va ser no només gradual, sinó selectiu.<sup>56</sup> Algunes recerques posen l'accent en el fet que les voluntats llatines són una prova d'aculturació només en el sentit que la comunitat estava disposada a acceptar accions que anaven més enllà de les normes halàquiques.<sup>57</sup>

Goig va ser una dona rellevant en la comunitat jueva vigatana del seu temps que ha deixat un rastre documental poc habitual. Als calls catalans hi havia jueves, i cal aprofundir en l'estudi del seu paper en el matrimoni i la família, i en les activitats econòmiques, per a conèixer com van viure, però també en documents com els testaments, que mostren què volien i com s'enfrontaven a la mort.

## Bibliografia

- AGRESTA, Abigail. «The doctor and the notary: A latinate Jewish will from fourteenth-century Catalonia». *Viator* [Los Angeles], 46, 1 (2015), p. 229-248.
- ASSIS, Yom Tov. «Jewish attitudes to Christian power in medieval Spain». *Sefarad* [Madrid], 52, 2 (1992), p. 291-304.

56. KLEIN, «Splitting heirs», p. 64-65; «The Widow's portion», p. 163-164.

57. WINER, *Women, wealth, and community*.



- BLASCO MARTÍNEZ, Asunción. «Mujeres judías zaragozanas ante la muerte». *Aragón en la Edad Media* [Saragossa], 9 (1991), p. 77-120.
- BURNS, Robert I. *Jews in the notarial culture: Latinate wills in Mediterranean Spain, 1250-1350*. Berkeley: University of California Press, 1996.
- EMERY, Richard W. *The Jews of Perpignan in the thirteenth century: An economic study based on notarial records*. Nova York: Columbia University Press, 1959.
- FELIU, Eduard. «Salomó ben Adret, mestre de la llei jueva». *Tamid: Revista Catalana d'Estudis Hebraics* [Barcelona], 4 (2002-2003), p. 35-109.
- GINEBRA, Rafel. «Els arxius de l'Arxiu i Biblioteca Episcopal de Vic. Onze segles d'història i cent anys de concentració de fons». *Lligall: Revista Catalana d'Arxivística* [Barcelona], 16 (2000), p. 1-83.
- *Manual primer de l'Arxiu de la Cúria Fumada de Vic (1230-1233)*. Barcelona: Fundació Noguera, 1998. (Acta Notariorum Cataloniae; 6-7)
- IFFT DECKER, Sarah. «Credit and connections: Jewish women between communities in Vic, 1250-1350». En: ARMSTRONG-PARTIDA, Michelle; GUERSON, Alexandra; WESSELL LIGHTFOOT, Dana (ed.). *Women and community in medieval and early modern Iberia*. Lincoln NE: University of Nebraska Press, 2020.
- «Jewish women, Christian women and credit in thirteenth-century Catalonia». *The Haskins Society Journal*, 27 (2016), p. 161-178.
- «The public economic role of Catalan Jewish wives, 1250-1350». *Tamid: Revista Catalana d'Estudis Hebraics* [Barcelona], 11 (2015), p. 45-66.
- KLEIN, Elka. *Hebrew deeds of Catalan Jews = Documents hebraics de la Catalunya medieval: 1117-1316*. Girona: Patronat Municipal Call de Girona, 2004. (Girona Judaica; 1); Barcelona: Societat Catalana d'Estudis Hebraics. (Publicacions de la Societat Catalana d'Estudis Hebraics; 1)
- «Splitting heirs. Patterns of inheritance among Barcelona's Jews». *Jewish History*, 16 (2002), p. 49-71.
- «The widow's portion: Law, custom and marital property among medieval Catalan Jews». *Viator: Medieval and Renaissance Studies* [Turnhout], 31 (2000), p. 147-164.
- LLOBET, Josep Maria. «Dos testaments i uns capítols matrimonials de jueus de Cervera (1395)». *Tamid: Revista Catalana d'Estudis Hebraics* [Barcelona], 1 (1997), p. 41-49.
- LLOP, Irene. «La fi de la comunitat jueva de Vic. Béns i conversió dels últims jueus (1391)». *Tamid: Revista Catalana d'Estudis Hebraics* [Barcelona], 9 (2013), p. 85-106.

- LLOP, Irene. «The settlement of Jews in Vic: Origin, provenance, and mobility of the Jewish community (1231-1277)». *Imago Temporis: Medium Aevum* [Lleida], 12 (2018), p. 253-284.
- *Vides i veus del call: Orígens i consolidació de la comunitat jueva de Vic (1231-1315)*. Vic: Patronat d'Estudis Osonencs: Eumo, 2019. (Sèrie Monografies; 32)
- LLOP, Irene; OLLICH, Imma. «Els espais de la comunitat jueva de Vic, entre la documentació i l'arqueologia». *Tamid: Revista Catalana d'Estudis Hebraics* [Barcelona], 12 (2016-2017), p. 65-111.
- MILLÀS, Josep Maria. *Documents hebraics de jueus catalans*. Barcelona: Institut d'Estudis Catalans, 1927.
- MIRET, Joaquim; SCHWAB, Moïse. «Documents sur les juifs Catalans aux x<sup>e</sup>, XII<sup>e</sup> et XIII<sup>e</sup> siècles». *Revue des Études Juives* [París], 68 (1914-1916), p. 49-83 i 174-197.
- OLLICH, Imma. «Aspectes econòmics de l'activitat dels jueus de Vic, 1266-1278». *Miscel·lània de Textos Medievals* [Barcelona], 3 (1985), p. 1-118.
- OLLICH, Imma; LLOP, Irene. «Espais públics i espais privats del call jueu de Vic: evidències documentals i arqueològiques». *Ausa* [Vic], 177 (2016), p. 481-506.
- PLANAS, Sílvia. «Na Goig fa testament. Les darreres voluntats d'una dama jueva de la Girona medieval». *Afers: Fulls de Recerca i Pensament* [Catarroja], 73 (2012), p. 513-534.
- RIERA, Jaume. *Els jueus de Girona i la seva organització: Segles XI-XV*. Girona: Patronat Call de Girona, 2012. (Girona Judaica; 6)
- SECALL, Gabriel. *Els jueus de Valls i la seva època*. Valls: Institut d'Estudis Vallencs, 1980.
- WINER, Rebecca Lynn. *Women, wealth, and community in Perpignan, c. 1250-1300: Christians, Jews, and enslaved Muslims in a medieval Mediterranean town*. Aldershot (Anglaterra); Burlington (Vt.): Ashgate, 2006.

## Apèndix documental

### 1

1266, agost, 14. Vic

*Testament de Goig, dona de David Canviador. Nomena marmessors el seu germà Fonent Cabrit, el seu fill Llobell Cerç i Nassanell, el seu nebot. Estableix diverses deixes als seus fills, filla i neta, i al seu marit David. S'estableixen condicions si el seu marit es casa de nou.*

ABEV (Vic), ACF-4583, f. 8v.

OLLICH, «Aspectes econòmics», p. 97; LLOP, *Vides i veus del call*, p. 341-342.

II idus iulii

Quoniam<sup>a</sup> nullus in carne positus mortem evadere potest. Idcirco ego Gog, iudea uxoris David Campsoris, habitatoris ville Vici, facio et ordino testamentum meum in quo rogando meos eligo manumissores videlicet Fonen Caprit, fratrem meum, et Lobelonum Cers, filium meum, et Nassanellum filium dicti Fonen,<sup>b</sup> qui sine eorum dampno ordinent et dividant omnia bona mea prout ego inferius ordinavero. In primis volo et mando quod omnia mea debita et iniurie solvantur et emendentur de bonis meis secundum consuetudinem iudeorum. Deinde dimitto Lobelono predicto filio meo D solidos, et Mussones filio meo M solidos, et Bono Iudeo filio meo mille et D solidos, et Astrugono filio meo D solidos. Et dimitto nepti mee filie Astrugone filie mee CC solidos<sup>c</sup> qui sibi solvantur statim cum fuerit tradita nuptii, et Regine, filie mee, C solidos, omnes barchinone de terno. Residuum totum omnium bonorum meorum mobilium et immobilium habitorum et habendorum utrique salvos primo<sup>d</sup> laxiis superius a me factis totum dimitto David, marito meo, et volo de presenti atque stanio. Quod predictis David maritus meus sit dominus et potens in omni vita sua tam<sup>f</sup> de omnibus supradictis laxiis exceptis illis CC solidos quos tenatur solvere dicte nepta mee ut dictum est. Quom est de omnibus que sibi<sup>g</sup> dimitto<sup>h</sup> et quod omnia supradicta vel partem eorum possit comendere bibere et providere in omnibus necessariis suis. Item statuo et volo et mando quod predicti infantes mei non possint petere nec demandare predictas laxias in vita sua, dum dictus David stenter sine uxore. Set si forte dictus David maritus meus duxerit uxorem, statim ponantur omnes supradicti

denarii quos dimitto predictis infantibus nostris in manu et posse cuiusdem iudeus qui eos tenant et procuret ad instanciam eorundem qui etiam denarii dentur predictis infantibus meis incontinenti tam visum fuerit eius manumissoribus meis antedicti. Tamen si dictus maritus meus non duxerint uxorem tenant in omni vita sua omnes dictos denarios et quod de eisdem<sup>i</sup> comedat<sup>j</sup> et etiam provideat in omnibus necessariis suis ut superius ordinavi. Ad obitum vero suum salvatur in continenti eisdem infantibus meis et aliis superius scriptis predictas laxias et vel ponantur in manu predicti iudeus qui eos tenant ad utilitatem eorum ut dictum est. Et residuum bonorum que sibi dimitto David ac inter eosdem secundum suam voluntatem<sup>k</sup> et illis que dimitto cuilibet dictorum infantum meorum instituo eos michi heredos. Et hec volo quod sit mea ultima voluntas.

*a. Precedit de noverint, ratllat; al marge esquerre del document, una creu. b. Fonen, interlineat. c. Segueix et C quis sibi, ratllat. d. Segueix lega, ratllat. e. Segueix de, ratllat. f. tam, interlineat. g. Segueix debeo, ratllat. h. Segueix Item volo atque, ratllat. i. omnes dictos denarios et quod de eisdem, interlineat. j. Segueix libera, ratllat. k. Segueix item, ratllat.*

## 2

1283. Vic

*Testament de Goig. Estableix que el marit distribueixi els seus béns i drets entre els seus fills i filles.*

ABEV (Vic), ACF-9, f. 128 bis.

Ego<sup>a</sup> Goyg,<sup>b</sup> uxor Davidis Campsoris,<sup>c</sup> iudea Vicensis, gravi inf(irmitate) detenta in meo tamen pleno sensu et memòria in(tegra...) In presencia infrascripti scriptoris (...) vel in ratione potest legitime recipienti et (...) dispono de bonis omnibus et iuribus (...) quod dictus David Campsoris, maritus meus tenet et possi (deat...) mea mobilia et immobilia ac semovencia, et iura que hoc (...) et alio quocumque iure modo vel racione in civitate Vicensis et in (...) locis et de ipsis omnibus bonis et iuribus utatur et finatur et providetur (...) suis necessariis iuxta voluntatem suam ac si ipsa bona et iura (...) dimitto alicuius de filiis ac filiabus meis et suis comunibus et (...) vero suum vel

ante quodcumque sibi placuerit. Possit ipsa omnia bona (...) super fuerit logare et distribuere inter dictos filios ac filias (...) quocumque et quacumque sibi placuerit. Prout ei videbitur fore faciendum (...) et divisionem quod de predictis bonis et iuribus fecerit inter predictos filios et fi(lias...)ones et omnem provisionem seu expensas quas inde fecerit in (...) necessariis in tota vita sua. In presenti laudo et approbo et confirmo (...) volere et habere roboris firmitatem ratione mee ultima voluntatis (...) ac si per me facta et logata ac distributa fuissent (...).

Testes: Simon de Rilato, Petrus Reg et Guillelmus de (...).

a. La part dreta del document és pràcticament il·legible per una taca; document barretat amb tres línies verticals que indiquen el lliurament en forma pública; inici del document marcat per un calderó. b. Sobre el nom, un signe per a indicar la ferma. c. Se segueix quondam, ratllat.

### Annex

#### Genealogia de Goig

